

Die Schiebetürantriebe der Serien CORSA und RODEO sind universell an 1- oder 2-flügeligen Schiebetüren im privaten sowie gewerblichen Bereich einsetzbar. Einfache Montage und einfache Bedienung sind das grundlegende Konzept dieser Antriebe. Das ausgereifte und bewährte Antriebsprinzip garantiert einen dauerhaften und sicheren Betrieb über Jahre hinaus.



24 V Technologie für einen hohen Nutzungsgrad, eine fein einstellbare Kraftabschaltung und Soft-Stop in den Endlagen.

Die Besonderheiten

- ✓ ideal zur Gestaltung barrierefreier Räume
- ✓ für hohe Frequentierung ausgelegt
- ✓ Slimline-Gehäuse (126 x 169 mm) für schnelle Montage / Installation
- ✓ für Türanlagen mit einem oder zwei Fahrflügel
- ✓ Mikroprozessorsteuerung
- ✓ Selbstregulierung aller erforderlichen Parameter und Sicherheitseinstellungen basierend auf der Türgröße
- ✓ verschiedene Parameter der elektrischen Antipaniksteuerung und Verriegelung

Die Steuerung

- ✓ Selbstlernung des Fahrweges im Speichermodus
- ✓ Selbstlernung des Fahrweges nach Stromausfall
- ✓ einstellbare Sanft-Stop Geschwindigkeit in den Endlagen
- ✓ einstellbarer Sanft-Stop-Beginn in beiden Richtungen
- ✓ individuell einstellbare Öffnungsgeschwindigkeit
- ✓ individuell einstellbare Schließgeschwindigkeit
- ✓ einstellbare Autozulaufzeit (1 - 13 Sek.)
- ✓ Rücksetzung der Autozulaufzeit bei Betätigung von Sicherheits- / Befehlselementen
- ✓ selbstlernende Kraftabschaltung bei Hindernisauflauf
- ✓ langsame Hindernisannäherung bei vorherigem Hindernisauflauf
- ✓ LED-Diagnosesystem zur Erkennung / Behebung von Störungen
- ✓ 5 Betriebszustände wählbar: Voll- / Halbautomatik, Teilöffnung, geschlossen und geöffnet
- ✓ AUF-ZU Schrittschaltung oder nur AUF-Befehl per Taster
- ✓ Anti-Panik-Notbetrieb oder Fluchtwegöffnung mit optionalem AKKU-Pack MA7032
- ✓ steckbare Lichtschrankenkarte zum Anschluss von 1 oder 2 Paaren IR-Sensoren (optional)
- ✓ Sicherheitskreise Stop und Reversieren zum Anschluss von externen Sicherheitselementen
- ✓ Windfang (Master- / Slave-Antriebsschaltung)
- ✓ ...und viele weitere Top-Ausstattungsmerkmale mehr!



Automatiktür als Bürozugang mit Codeschloss



Automatiktür mit Holzflügeln am Eingang einer Boutique



Um eine einwandfreie Funktionalität und Kompatibilität gewährleisten zu können, empfehlen wir, nur original CAME Produkte und Zubehör einzusetzen!

Antriebe und Zubehör finden Sie in unserem reichhaltigen Sortiment, zum Beispiel: Torantriebe, Schranken, Befehlsgeräte, Lichtschranken, Standgehäuse, Dauerparksysteme, Ampeln, Blinkleuchten und vieles Weitere mehr.

Technische Daten:

Modell	CORSA	RODEO
Anschluss	230 V / 24 V	230 V / 24 V
Leistung max.	70 W	90 W
ED	intensiv	intensiv
Drehmoment	50 Nm	80 Nm
max. Schubkraft	5 kg	8 kg
max. Öffnungszeit Flügel 1	57 cm/Sek.	45 cm/Sek.
max. Öffnungszeit Flügel 2	102 cm/Sek.	80 cm/Sek.
max. Hub Flügel 1	1,5 m	1,8 m
max. Hub Flügel 2	je 1,1 m	je 1,2 m
max. Flügelgewicht	75 kg	125 kg
Endschalter	Encoder	Encoder

Temp.-Bereich min. -20°C — max. +55°C

Bemaßung:

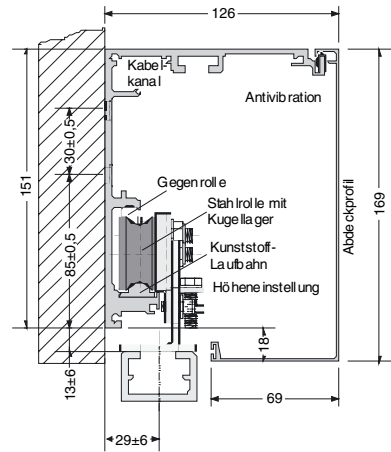

Beispiel-Systemzeichnung:

1. Automatik-Schiebetürantrieb
2. optional eingebaut:
Steckkarte für Lichtschranke, Antipanic, Elektroblockierung
3. Not-Aus Taster
4. Innen-Bewegungsmelder (Radar oder Infrarot)
5. Außen-Bewegungsmelder (Radar oder Infrarot)
6. Festflügel System 40
7. Fahrflügel System 40
8. Lichtschrankensensoren in 20 und 100 cm Höhe
9. Funktionsschalter zur Wahl des Betriebszustandes

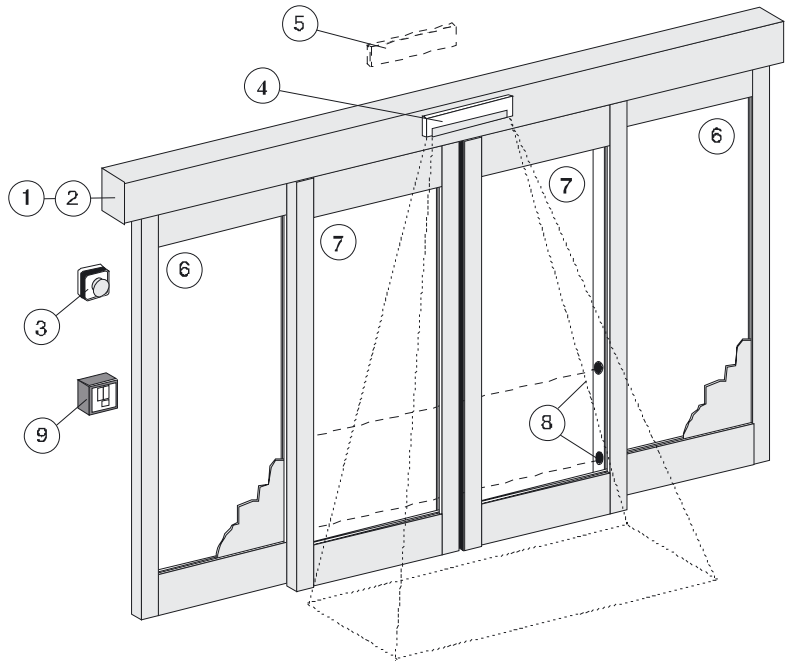

Bei der Automatisierung einer Türanlage sind die derzeit gültigen Sicherheitsvorschriften zu beachten.

Profile / Fertigelemente sind als Fahr- und Festflügel in verschiedenen Breiten und für verschiedene Glasstärken lieferbar. Mechanische Türaufstoßsysteme und elektrische Notöffnungssysteme für Flucht- und Rettungswege komplettieren die Produktpalette und ermöglichen ein breites Einsatzgebiet.



Das CAME Produktsortiment:

- > Drehorantriebe
- > Schiebetorantriebe
- > Garagentorantriebe
- > Fallturantriebe
- > Sektionaltorantriebe
- > mechanisches Torzubehör
- > Automatiktürantriebe
- > Kettenbarrieren/Parkbügel
- > Schranken /Parksysteme
- > automatische Poller
- > Funkanlagen
- > Sicherheitszubehör



Ihr CAME Fachhändler: