

die Antriebsserie für Schiebetore
im Privatbereich

IBX 74/78



Die Antriebsserie BX für Automatisierungen im privaten Bereich bis 700 kg und 6 m Torlänge. Die Steuerungen sind ausgestattet mit einer Vielzahl an Funktionen für das Mehr an Lebensqualität und Komfort, das Sie durch eine Automatisierung genießen können.

Die Besonderheiten

- ✓ 230V-Technologie mit Reversierung bei Hindernislauf
- ✓ bis 700 kg Torgewicht / bis 6 m Torlänge
- ✓ Soft-Stop in den Endlagen
- ✓ patentierte Höhenverstellung des Antriebes
- ✓ integrierte Motorsteuerung
- ✓ elektronische Drehzahlüberwachung für mehr Sicherheit
- ✓ DTA ready
- ✓ wartungsarm



Durch die integrierte Gabellichtschranke wird der Torlauf überwacht und bei Hindernislauf die Reversierung eingeleitet.



Die Antriebe sind vorbereitet für das kabellose Stromzuführungssystem DTA für die Sicherheitsleiste DF. Wenn das Mindestschutzniveau angehoben werden muss, kann schnell und einfach nachgerüstet werden.

Die Steuerung

- > AUF-STOP-ZU oder nur AUF-Befehl per Taster / Funk
- > Teilöffnung für Fußgängerdurchgang über Taster / Funk
- > 2-Kanal Funkdecodiereinheit eingebaut / 2-Kanal Speicherung
- > wahlweise Impuls- oder Totmannbetrieb einstellbar
- > Autozulauf einschaltbar, Zeiteinstellung von 0 - 120 Sek.
- > Sicherheitskreis zum Anschluss von STOP-Tastern und Lichtschranken
- > Blinkleuchtenanschluss mit aktivierbarer Vorwarnzeit
- > Kontrollleuchtenanschluss für Endlagen
- > individuelle Kräfteinstellung je nach Torgröße
- > Reversierung bei Hindernisauflauf
- > Drehzahlüberwachung als Zusatzsicherheit
- > elektronische Motorbremse für einen minimalen Nachlaufweg bei NOT-STOP
- > Master-/Slavemotor einstellbar bei 2 Motorenbetrieb
- > eingebautes potentialfreies Ausgangsrelais für Kanal 2
- > integrierter 2-Kanal-Funkdecoder
- > Steckplatz für alle gängigen CAME Funkempfänger
- >> ...und viele weitere Top-Ausstattungsmerkmale mehr!



Teilöffnungsfunktion für Fußgängerpassagen



Um eine einwandfreie Funktionalität und Kompatibilität gewährleisten zu können, empfehlen wir, nur original CAME Produkte und Zubehör einzusetzen!

Modell	BX 74	BX 78
Steuerung/Motor	230V / 230V	230V / 230V
Leistung max.	200 W	300 W
ED	30 %	30 %
Drehmoment	24 Nm	32 Nm
Kraft max.	300 N	800 N
Laufzeit	ca. 10 m/min.	ca. 10 m/min.
Selbsthemmung	ja	ja
Endschalter/Soft-Stop	mechanisch/ja	mechanisch/ja
max. Torlänge	5 m	6 m
max. Torgewicht	400 kg	700 kg
Schutzart	IP 54	IP 54
Temp.-Bereich	-20° -> +55°	



Gewichtsangaben gelten für bodengeführte Tore.
Bei freitragenden Toren vermindert sich das max. Gewicht um 20% !

Bemaßung:

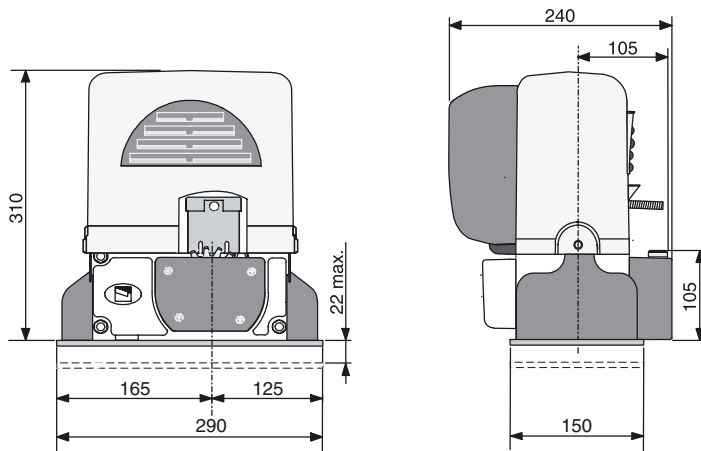

Beispiel-Systemzeichnung:

1. BX Antriebsmotor
2. integrierte Motorsteuerung
3. eingebauter Funkempfänger
4. Endschalterbügel
5. Zahnstange
6. Schlüsseltaster
7. Blinkleuchte
8. Außenantenne
9. IR-Lichtschanke
10. Lichtschrankenstandsäule
11. Endanschlag
12. Handsender

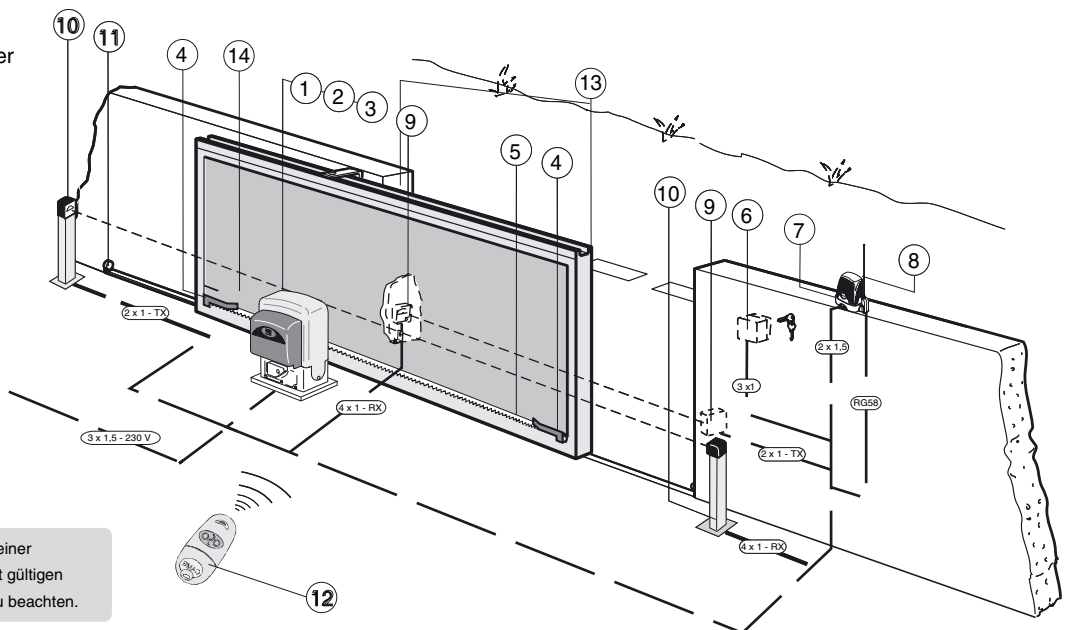

Bei der Automatisierung einer Toranlage sind die derzeit gültigen Sicherheitsvorschriften zu beachten.

Das CAME Produktsortiment:

- > Drehtorantriebe
- > Schiebetorantriebe
- > Garagentorantriebe
- > Industrietorantriebe
- > Torprofilsystem
- > mechanisches Torzubehör
- > Automatiktürantriebe
- > Kettenbarrieren/Parkbügel
- > Schranken / Parksysteme
- > versenkbare Poller
- > Absperrpoller / -pfosten
- > Drehkreuze / Drehsperrn



Empfohlen von Ihrem CAME Fachhändler: