

Die CAME PowerPacks beinhalten serienmäßig alle Komponenten, vom Antrieb über Bedienelemente bis zum Zubehör, die zur Automatisierung von Toren benötigt werden.  
Das faire Preis-Leistungsverhältnis im Set zur qualitativ hochwertigen Automatisierung von 1- oder 2-flügeligen Drehtoren im privaten Bereich. Die Antriebe mit Hebelarm finden dort Ihr Einsatzgebiet, wo die Einbausituation für andere Antriebsformen ungünstig ist.



## FERNI 24/1-Set — FERNI 24/2-Set



Abb. PowerPack FERNI 24/2



bei FERNI 24/1

FERNI 24-Sets, die Alternative bei breiten Torpfeilern und schmiedeeisernen Toren. Durch den gekröpften Hebelarm werden Scherstellen vermieden und es entsteht nur 10 cm Überhang bei geöffnetem Tor. Mit diesen PowerPacks können Automatisierungen bis 3,8 m Flügelänge und bis 400 kg Flügelgewicht realisiert werden.

### Inhalt der PowerPacks

- > 1 oder 2 selbsthemmende Antriebe F 1024
- > externe Motorsteuerung ZL 170N oder ZL 19N
- > Funkempfänger
- > Außenantenne
- > 1 Handsender 2-Kanal
- > Infrarot-Lichtschanke
- > Schlüsseltaster aP
- > Montagematerial



Intensivnutzung, fein einstellbare Laufgeschwindigkeit und Kraftabschaltung sowie Soft-Stop.



## FAST24-Set — FAST-Set



Abb. PowerPack FAST 24-Set



FAST24-Set - der Hebelarmtrieb für Drehtorflügel bis 2,3 m und bis 200 kg Flügelgewicht. Durch den gekröpften Hebelarm werden Scherstellen vermieden.

### Inhalt des PowerPacks

- > 2 Antriebe F 7024NA
- > Steuerung ZL 180
- > Funkempfänger
- > Außenantenne
- > 1 Handsender 2-Kanal
- > Infrarot-Lichtschanke
- > Schlüsseltaster aP
- > Montagematerial



Intensivnutzung, fein einstellbare Laufgeschwindigkeit und Kraftabschaltung sowie Soft-Stop.

**Alternativ** ist der Antrieb FAST auch im PowerPack FAST-Set mit 230V und integrierter Steuerung erhältlich. Durch die integrierte Steuerung kann dieser Antrieb schnell und unkompliziert installiert werden.

### Inhalt des PowerPacks

- > 1 Antrieb F 7000 mit integrierter Motorsteuerung
- > 1 Antrieb F 7001
- > Funkempfänger
- > Außenantenne
- > 1 Handsender 2-Kanal
- > Infrarot-Lichtschanke
- > Schlüsseltaster aP
- > Montagematerial



## FLEX



Die Antriebe des PowerPacks FLEX sind ideal für kleine Drehtore oder Fußgängertüren bis 1,6 m Flügelänge. Die schlanken, nicht selbsthemmenden Antriebe benötigen nur 8 cm Pfostenbreite.

### Inhalt des PowerPacks

- > 2 Antriebe F500
- > externe Motorsteuerung ZL 150N
- > Funkempfänger
- > Außenantenne
- > 1 Handsender 2-Kanal
- > Infrarot-Lichtschanke
- > Schlüsseltaster aP
- > Elektroschloss
- > Montagematerial



Intensivnutzung, fein einstellbare Laufgeschwindigkeit und Kraftabschaltung sowie Soft-Stop.

Der Inhalt der Komplettssets versteht sich als Grundausüstung zur Automatisierung. Wenn eine erstellte Gefahrenanalyse die Erhöhung des Mindestschutzniveaus ergibt, kann die Installation weiterer Sicherheitselemente unumgänglich sein.



Um eine einwandfreie Funktionalität und Kompatibilität gewährleisten zu können, empfehlen wir, nur original CAME Produkte und Zubehör einzusetzen!

## FERNI: FERNI 24/1 - FERNI 24/2

Modell	Steuerung/Motor	Leistung max.	ED	Drehmoment	Laufzeit (90°)	Selbsthemmung	Endschalter	Flügelhöhe max.	Flügellänge max.	Flügelgewicht max.	Schutzart	Temp.-Bereich
F 1024	230V / 24V	180W	intensiv	470Nm	ca. 13-18 Sek.	ja	AUF/Soft-Stop	1,5 m	3,8 m	400 kg	IP 54	-20°C -> +55°C

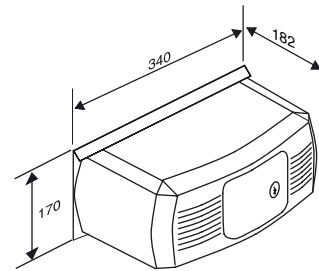
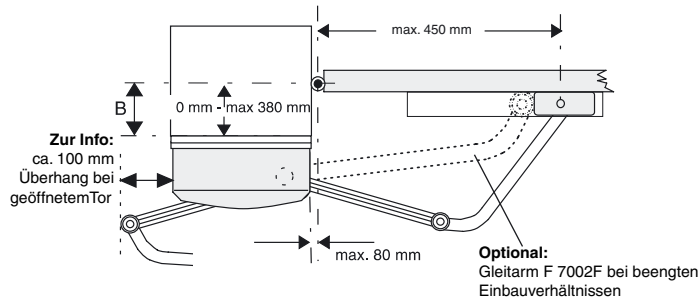

## FAST : FAST - FAST 24

Modell	Steuerung/Motor	Leistung max.	ED	Drehmoment	Laufzeit (90°)	Selbsthemmung	Endschalter	Flügelhöhe max.	Flügellänge max.	Flügelgewicht max.	Schutzart	Temp.-Bereich
F 7024	230V / 24V	140W	50%	180 Nm	ca. 13-15 Sek.	ja	AUF/ZU	1,5 m	2,3 m	200 kg	IP 54	-20°C -> +55°C
F 7000/7001	230V / 230V	160W	30%	180 Nm	ca. 13 Sek.	ja	AUF/ZU	1,5 m	2,3 m	200 kg	IP 54	-20°C -> +55°C

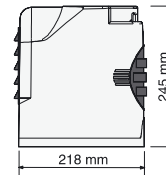
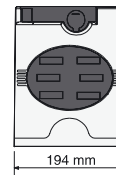
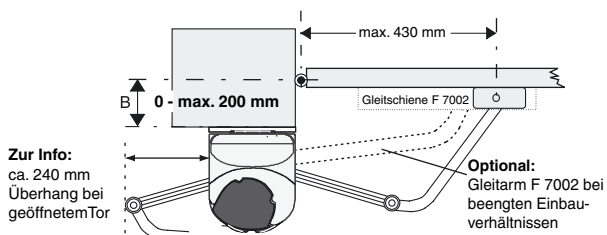

## FLEX

Modell	Steuerung/Motor	Leistung max.	ED	Drehmoment	Laufzeit (90°)	Selbsthemmung	Endschalter	Flügelhöhe max.	Flügellänge max.	Flügelgewicht max.	Schutzart	Temp.-Bereich
F 500	230V / 24V	48W	50%	100Nm	ca. 13 Sek.	nein	nein	1,2 m	1,6 m	100 kg	IP 54	-20°C -> +55°C

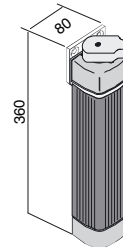
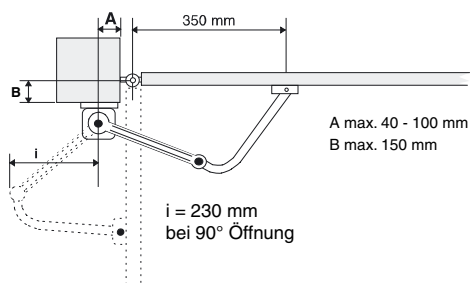

 Bei der Automatisierung einer Toranlage sind die derzeit gültigen Sicherheitsvorschriften zu beachten.

### Das CAME Produktsortiment:

- > Drehtorantriebe
- > Schiebetorantriebe
- > Garagentorantriebe
- > Falttorantriebe
- > Sektionaltorantriebe
- > mechanisches Torzubehör
- > Automatiktürantriebe
- > Kettenbarrieren/Parkbügel
- > Schranken /Parksysteme
- > automatische Poller
- > Funkanlagen
- > Sicherheitszubehör



### Ihr CAME Fachhändler: