

Gegebenenfalls für Zeichnungen/Anmerkungen ein separates Blatt verwenden.

Adresse:

.....

.....

.....

BV:

Firmenstempel

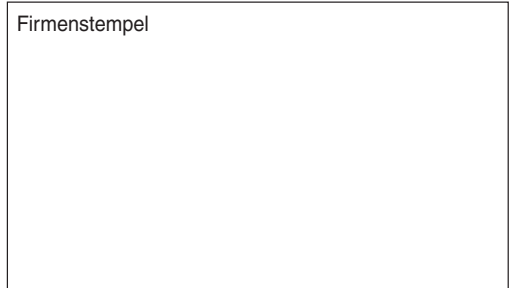

Art der Türanlage

1 Flügel 2 Flügel

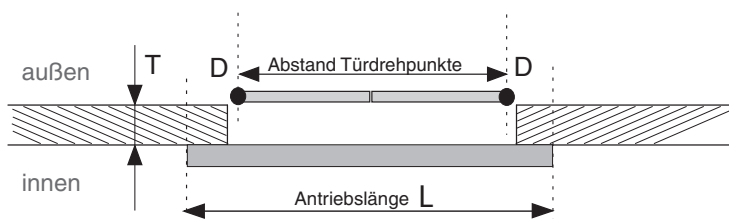
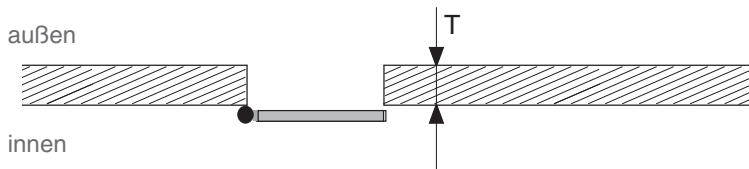
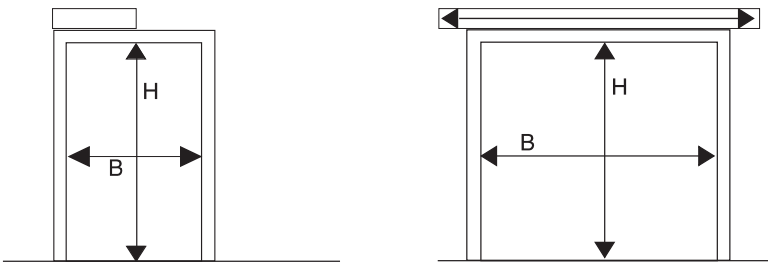

maximale Antriebslänge L = lichte Durchgangsbreite B =

Abstand Türdrehpunkte D = lichte Durchgangsbreite H =

Sturztiefe T = Türblattgewicht G =

Anbaumaße

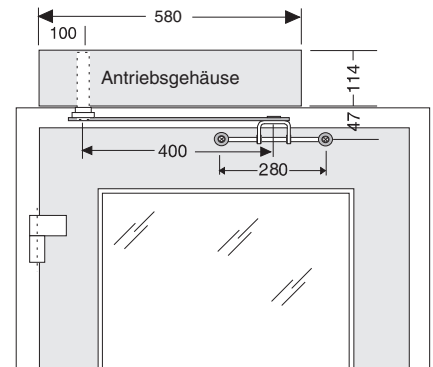

Beschläge

Gleitarm PB 1001
(Tür nach innen öffnend)

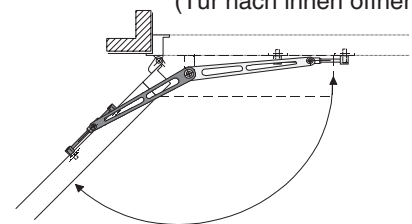

Knickarm PB 1002
(Tür nach außen öffnend)

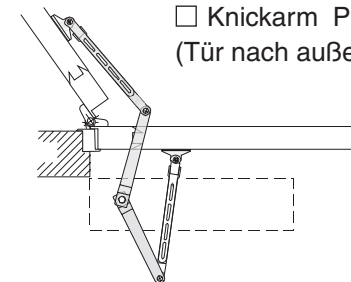

Zubehör

- | | |
|---|--|
| <input type="checkbox"/> Stk. MA 7041 Elektronischer Funktionsschalter | <input type="checkbox"/> Stk. MA 9940 Not-Aus-Taster |
| <input type="checkbox"/> Stk. MF 9011 Infrarot - Lichtschranke | <input type="checkbox"/> Stk. MR CSC Infrarot-Taster für Personenzugang |
| <input type="checkbox"/> Stk. MA 7034 Notöffnungssystem (Anti Panik) | <input type="checkbox"/> Stk. MR RM31 Radar - Bewegungsmelder |
| <input type="checkbox"/> Stk. MR SA3B Infrarot-Anwesenheitssensor | <input type="checkbox"/> Stk. |